

Het GGK en VECOZO

Goes, 21 januari 2016

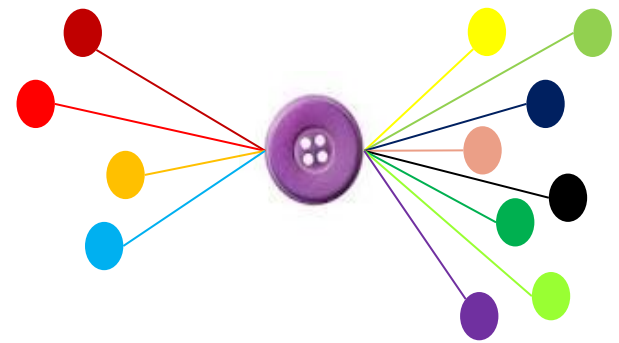

Doelstellingen van de decentralisaties

- Meer zelfredzaamheid
- Betere hulpverlening
- Minder kosten
- Minder administratieve lasten

Er was eens...decentralisaties

Door de decentralisaties neemt de uitwisseling van gegevens tussen gemeenten en andere partijen / zorgaanbieders toe

- 390 gemeenten & samenwerkingsverbanden
- 5.000+ zorgaanbieders

Hoe doen we dat “handig”?

→ Standaardberichten iWMO en iJw

→ Gemeenschappelijk infrastructuur GGK en VecozoSchakelPunt

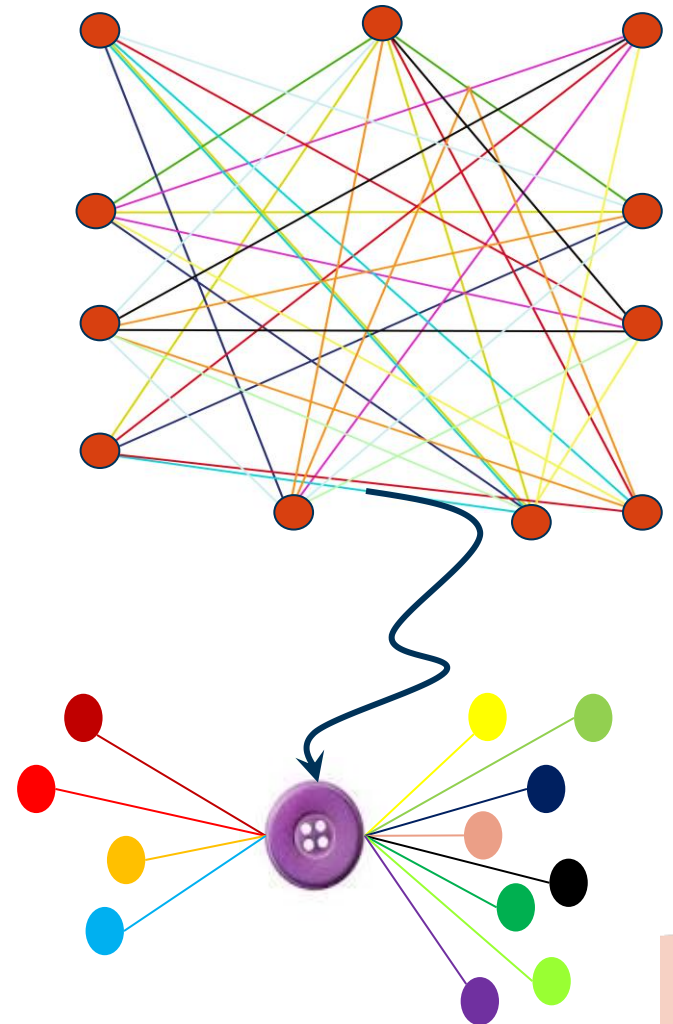

Het GGK en VECOZO tussen gemeenten en aanbieders

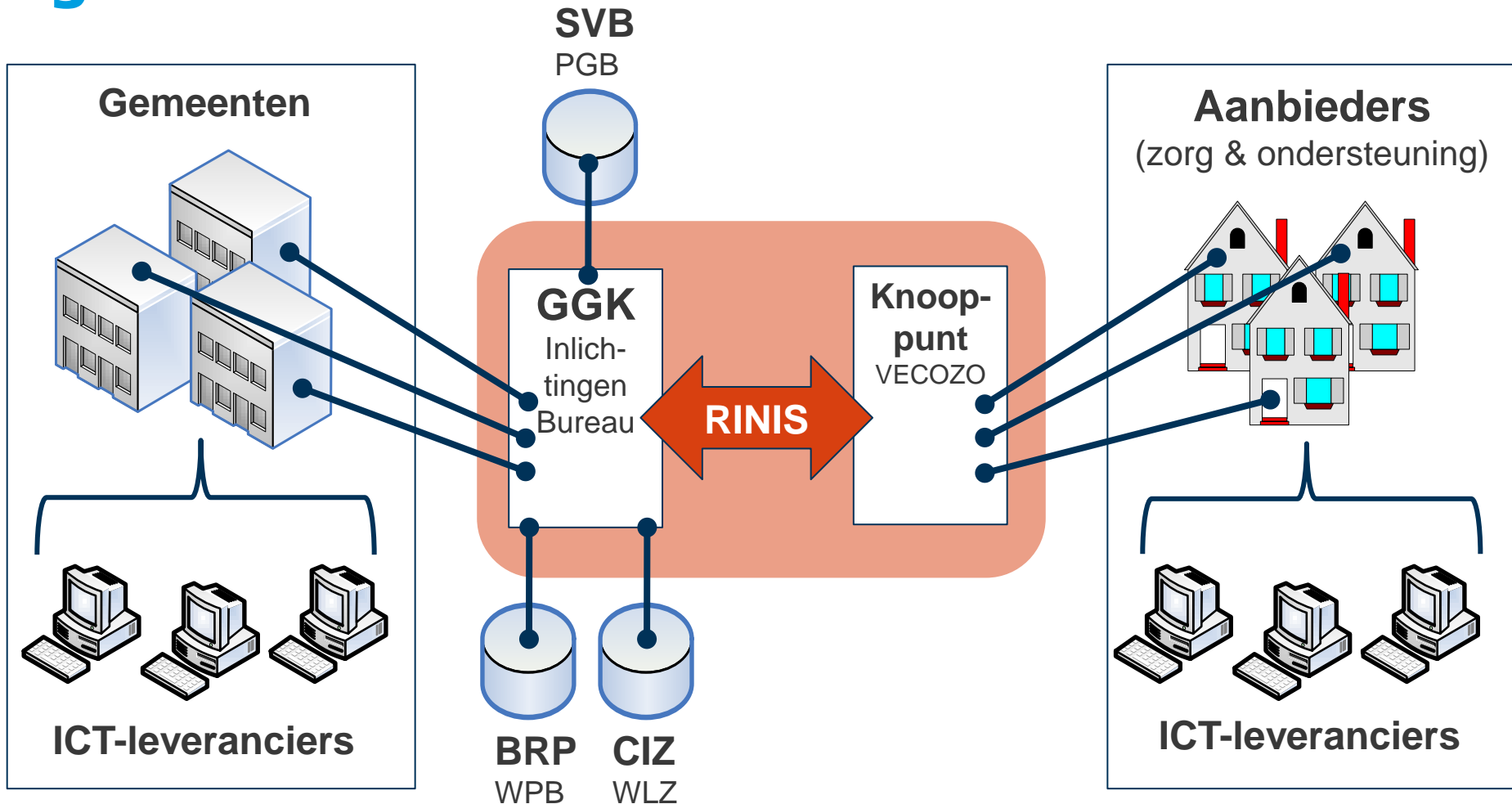

Speelveld zorg en ondersteuning

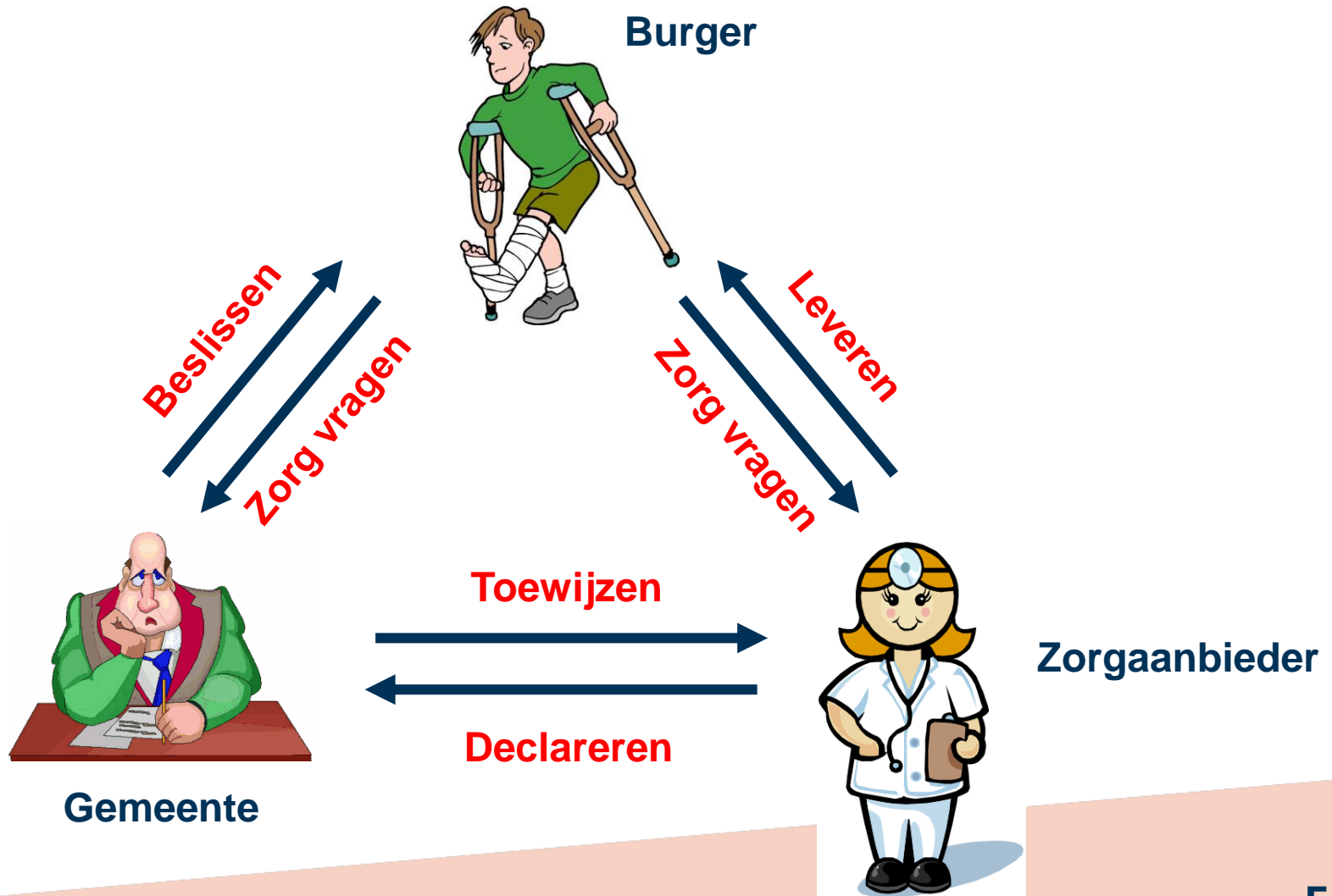

Gemeente en zorgaanbieder sluiten contract

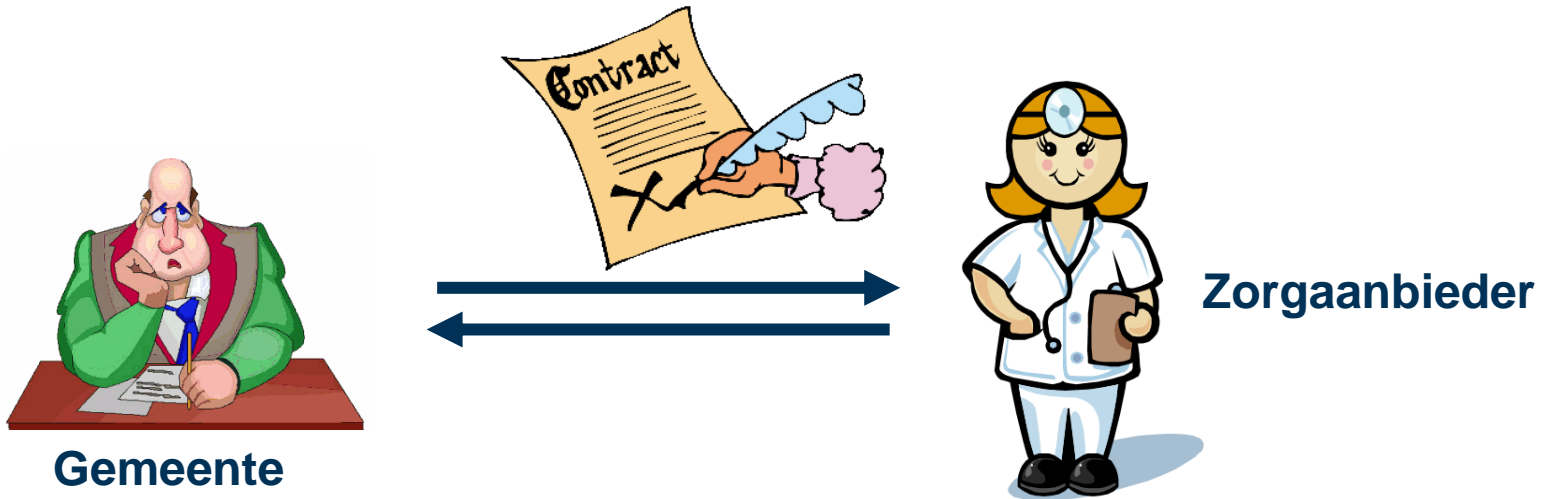

Afspraken over:

- Producten / prestaties
- Hoeveel
- Prijs /kosten
- Hoe toewijzen? Hoe declareren? Papier? Standaardberichten?

→ Vertaling naar afspraken over productcategorieën en productcodes of anderszins (arrangementen)

Standaardberichten

Afspraken over:

- Wat zit er in het bericht? Welke gegevens?
- Hoe verpakken we het berichten (veilig)?
- Wanneer een bericht?
- Welke berichten?

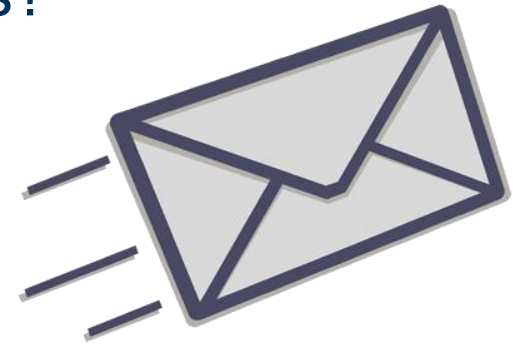

Meer informatie: www.istandaarden.nl

Standaardberichten vanaf 1-1-2016

Gemeente <-> zorgaanbieder

Toewijzen en declareren

- Berichten iWmo
 - Toewijzing Wmo en retourbericht (WMO301/2)
 - Declaratie/Factuur Wmo en retourbericht (WMO303/4)
- Berichten iJw (Jeugd)
 - Toewijzing Jeugd (incl. GGZ) en retourbericht (iJw301/2)
 - Declaratie jeugd-GGZ en retourbericht (iJw321/2)
 - Declaratie/Factuur jeugd-AWBZ en retourbericht (iJw303/4)

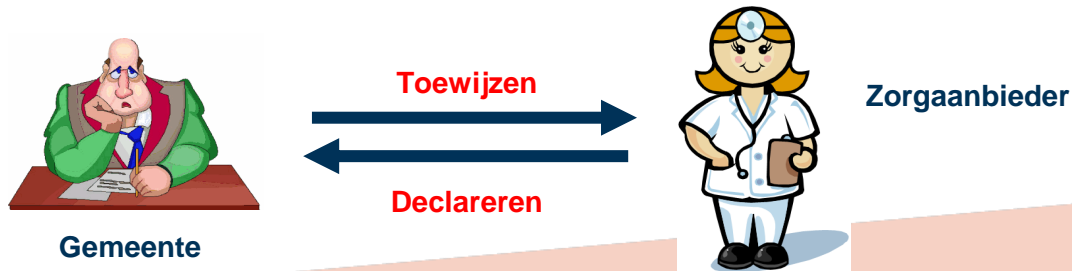

Toewijzen

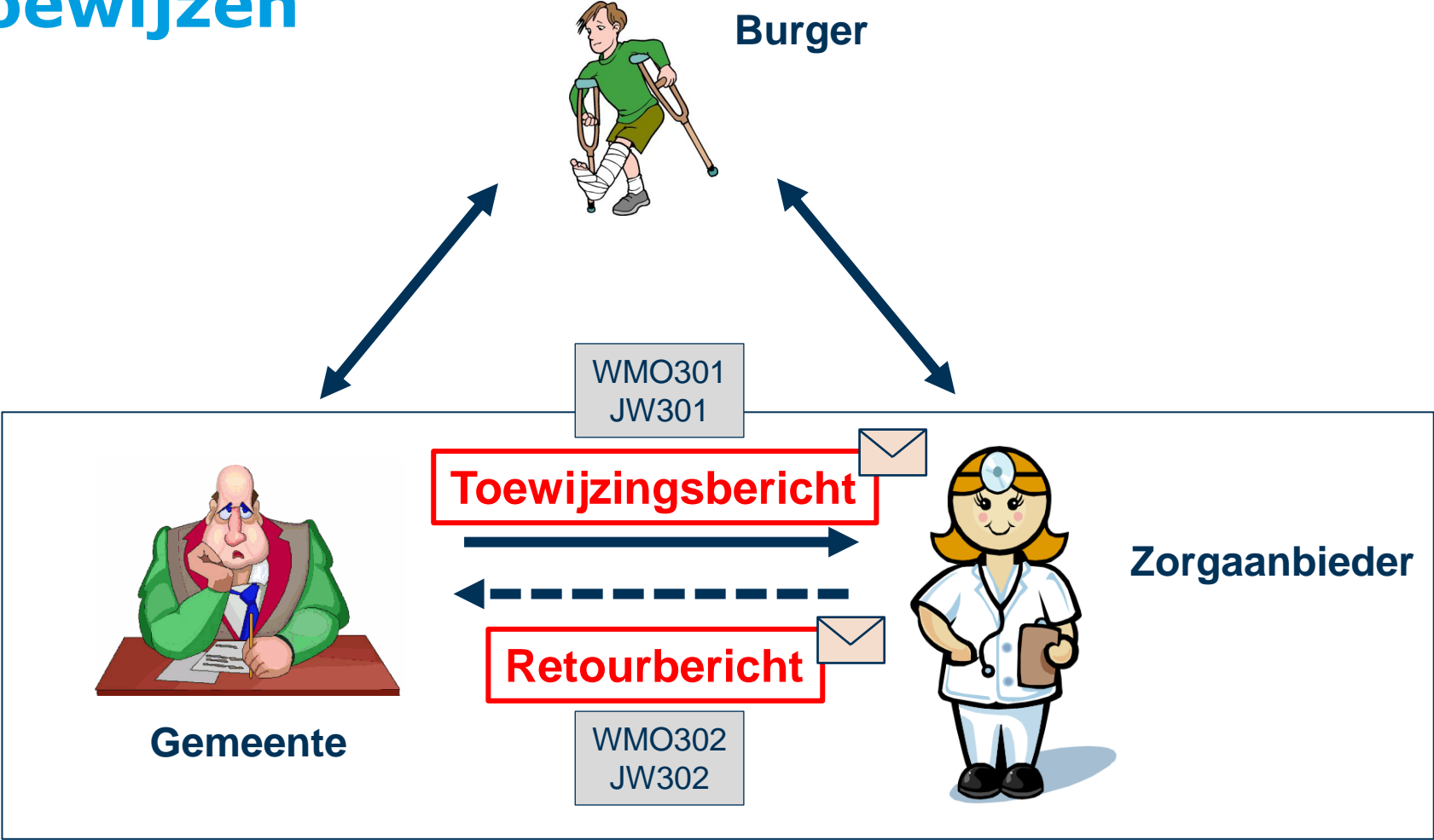

Declareren

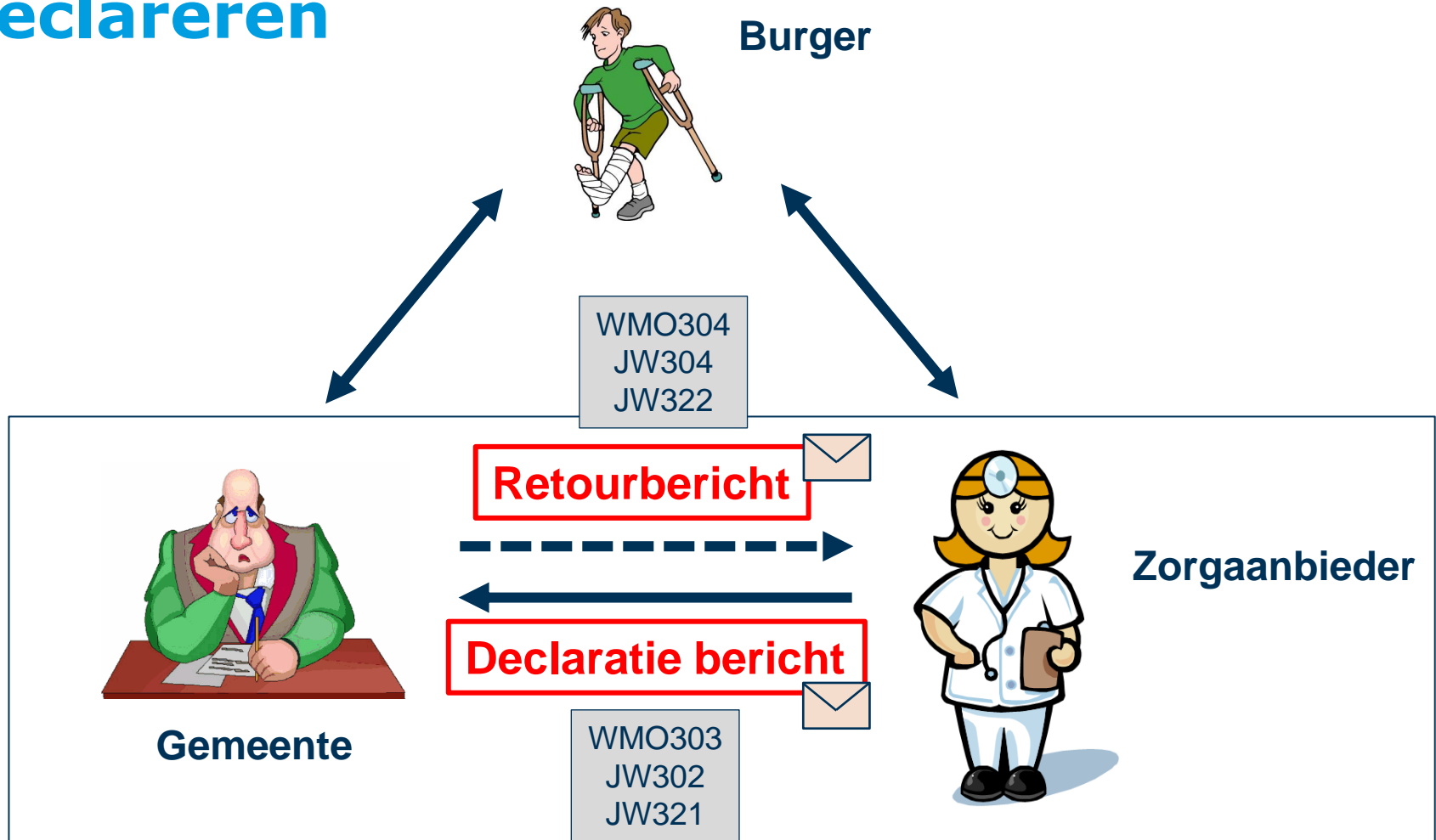

Standaardberichten vanaf 1-1-2016

Gemeente <-> zorgaanbieder

- Bericht AanvangOndersteuning (WMO/iJW 305 - 306)
(~> vgl. MAZ uit AWBZ)
- Bericht Wmo-Beëindiging-MutatieOndersteuning (WMO/iJW 307 - 308)
(~> vgl. MEZ/MUT uit AWBZ)
- Bericht Verzoek tot toewijzing “Huisartsentroute” (WMO/iJW 315 - 316)



Einde

Reacties, vragen of opmerkingen



Wat moet een zorgaanbieder doen?

Ten behoeve van aanmelden bij VECOZO

1. Stel vast: berichtenuitwisseling centraal of decentraal?
 - Centraal: alleen onderneming (hoofdvestiging) bij VECOZO aanmelden
 - Decentraal: onderneming en vestigingen aanmelden bij VECOZO
2. Vraag AGB-code aan met erkenning Wmo en/of Jeugdwet voor onderneming en eventueel vestigingen.
 - Nieuwe AGB-code via agbcode.nl
 - Erkenning bij bestaande AGB-code (en reeds aangesloten bij VECOZO) via www.vecozo.nl
3. Meld onderneming aan bij VECOZO.
4. Certificaten en autorisaties regelen voor gebruikers via 'Gebruikersbeheer'
 - Door contactpersoon voor VECOZO namens uw organisatie

→ Aanmelden via www.vecozo.nl/wmo-jeugdwet

Wat moet een zorgaanbieder doen?

Stappenplan registreren bij VECOZO

Vorbereiding: Zijn uw gegevens op orde voor aanmelding bij VECOZO?  door contactpersoon

www.vecozo.nl/wmo-jeugdwet
www.platform-izo.nl/



KvK-registratie volledig en correct?



AGB-registratie volledig en correct?



Gegevens tekenbevoegde, contactpersoon en gebruikers bekend?



Softwareleverancier en systeembeheerder gereed?

 Download de PDF voor meer informatie over de voorbereiding



- Afspraken met gemeenten (Verwijsindex)
- Programmatuur voor berichten (Groene Vink)
- Stappenplan VECOZO

Gemeenten en zorgaanbieders: van inkoop naar betaling (11 stappen)

1. Leg werkafspraken vast over toewijzen

Werkafspraken over toewijzen bij gecontracteerde aanbieders.

2. Leg werkafspraken vast over declareren

Werkafspraken over manier van declareren en factureren.

3. Regionale inkoop = regionale administratie?

Samen of via een centrumgemeente ingekocht?

Werkafspraken declaratie en verantwoording (zie 1) regionaal harmoniseren?

4. Producten: definieer ze samen eenduidig

Wat verstaan we onder productcodes, zeker bij digitaal communiceren.

Vul Verwijsindex Productcodes Wmo en Jeugdwet.

Eigen bijdrage? Zorg dan dat de codes aansluiten op de productcodes CAK.

5. Spreek de declaratiesystematiek af

De iWmo en iJw vooral geschikt individuele maatwerkvoorzieningen op 'prijs per eenheid'.

Afspraken declaratiesystematiek passend bij manier financieren.

Zie uitvoeringsvarianten Zorginstituut Nederland.

6. Wat als u nog niet digitaal gaat toewijzen en declareren?\

Sluit aan op de landelijke gegevensset

Nog niet digitaal factureren en betalen?

Afspraken maken over bevoorschotting voor de overbruggingsperiode.

Gemeenten en zorgaanbieders: van inkoop naar betaling

- 7. Maak afspraken over gegevensaanlevering aan CAK (eigen/ouder bijdrage)**
Maak afspraken (denk aan: productcodes van het CAK, tijdseenheden)\
- 8. Rechtmatigheid: hou het uitvoerbaar**
Zorg dat uitvoering afspraken controleerbaar en uitvoerbaar is.
Welke gegevens administreren, beperk u in de controle, regionale afspraken.(?)
- 9. Beleids- en stuurinformatie: sluit aan bij landelijke gegevensset**
Sluit aan op de Monitor sociaal domein en vraag geen bekende gegevens. \
- 10. Let op het beschikingsnummer**
Maak afspraken over beschikings- of toewijzingsnummers (verplicht veld).
- 11. Spreek een proefperiode af**
Goed laten verlopen toewijzen, plaatsen, declareren en verantwoorden kost tijd.
Wees constructief!